

Especificaciones/Fichas técnicas

Rack móvil modelo 20-1/1, medidas de panadería (400 x 600 mm)



Número de artículo

60.21.292

Descripción

Rack móvil para el alojamiento de accesorios con medidas de panadería 400 x 600 mm y la carga cómoda y segura de los sistemas de cocción

Uso conforme a las especificaciones

Este producto sólo puede usarse para fines profesionales, por ejemplo, en cocinas de restaurantes y cocinas profesionales e industriales de hospitales, escuelas o carnicerías. Cualquier otro uso se considerará incorrecto y peligroso. RATIONAL AG no se responsabilizará de las consecuencias derivadas de un uso incorrecto.

Características

- Guías en L con borde delantero para evitar el deslizamiento
- Puntales para evitar el deslizamiento hacia atrás
- 4 ruedas móviles tándem (2 de ellas bloqueables)
- Bandeja recogegotas extraíble. Vaciado posible a través del desagüe
- Asa extraíble
- 16 guías de inserción con una distancia entre guías de 81 mm

Capacidad

400 x 600 mm	Bandeja para hornear perforada	16 x
400 x 600 mm	Bandeja para hornear y para carne	16 x
400 x 600 mm	Parrilla	16 x
400 x 600 mm	Contenedores de granito esmaltado 20 mm de profundidad	16 x
400 x 600 mm	Contenedores de granito esmaltado 40 mm de profundidad	16 x
400 x 600 mm	Contenedores de granito esmaltado 60 mm de profundidad	16 x

Especificaciones técnicas

Espacio libre en la bandeja inferior hasta la apertura de la cámara de cocción:	104 mm
Espacio libre en la bandeja superior hasta la apertura de la cámara de cocción:	131 mm
Máx. altura de carga :	1,62 m
Máx. máx. de carga:	90 kg
Máx. máx. de carga por bandeja:	15 kg

Dimensiones y pesos

Anchura (An):	566 mm
Altura (Al):	1.742 mm
Profundidad (Pr):	841 mm
Peso:	37,7 kg

Especificaciones/Fichas técnicas

Rack móvil modelo 20-1/1, medidas de panadería (400 x 600 mm)



Material

Acero inoxidable (acero al cromo-níquel (CNS 1.4301/AISI 304))

Ruedas móviles tándem - Plástico, piezas metálicas de acero al cromo-níquel

Opcional

- Se debe tener en cuenta que la chapa deflectora en la cámara de cocción del modelo GN y en el modelo de panadería 400x600 mm es diferente
- El deflector puede adquirirse como pieza de repuesto a través del servicio técnico de RATIONAL
- Por favor, consulte el manual original del equipo para obtener instrucciones de limpieza y cuidado
- Elemento auxiliar de posicionamiento para la sonda térmica
- Thermocover

Especificaciones/Fichas técnicas

Rack móvil modelo 20-1/1, medidas de panadería (400 x 600 mm)

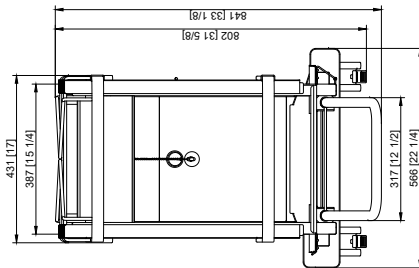
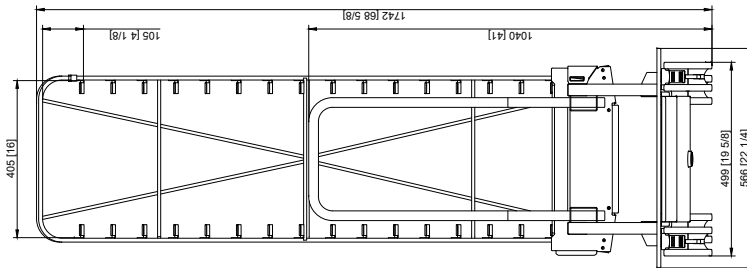
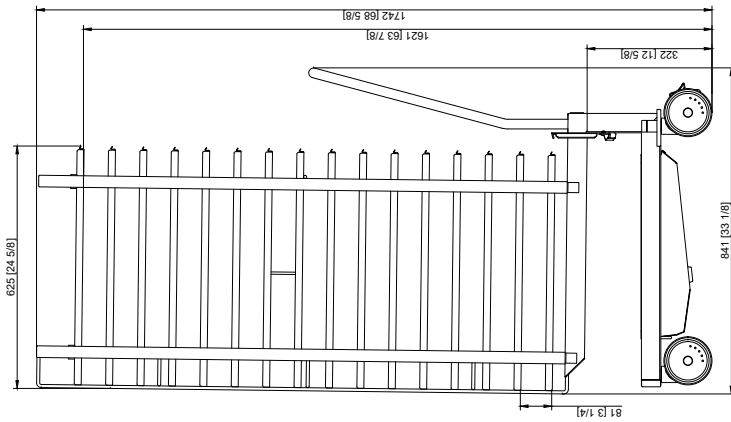

Information/Information	Accessories/Connection	Diagram/Plan	Connection
Zeichnungsausdruck unterliegt nicht dem Änderungsdienst Drawing is not automatically updated La mise à jour n'est pas assurée par le service papier	60.21.202 Mobile oven rack-Combi 20-11 (16 pairs of rails) Baking New (master view)	01.02.2024	RATIONAL AG 2024
©RATIONAL AG 2024	Ersteller/Creator/Créateur		
Revisions/Revision	Prüfer/Tester/Contrôleur		
Index Datum/Date/Daté	Abmessungen/Dimensions/Dimensions	mm [inch]	
1	Nr./No.	Bezeichnung/Description/Description	
2	1		
3	2		
4	3		
5	4		
6			